

MOTOR	ESTÁNDAR	OPC.
Motor Hyundai HM8.3	●	
SISTEMA HIDRÁULICO	ESTÁNDAR	OPC.
Intelligent Power Control (IPC)		
3 modos de potencia, 2 modos de funcionamiento, modo de usuario	●	
Control de potencia variable	●	
Control de flujo de la bomba	●	
Control de flujo del modo accesorio		●
Ralentí automático del motor	●	
Control de apagado automático del motor		●
CABINA E INTERIOR	ESTÁNDAR	OPC.
Cabina estándar ISO		
Limpiaparabrisas con mecanismo de elevación	●	
Radio/Reproductor de USB	●	
Sistema de teléfono móvil manos libres con USB	●	
Salida de potencia de 12 V (convertidor de 24 V CC a 12 V CC)	●	
Bocina eléctrica	●	
Cabina de acero para todos los climas con 360° de visibilidad	●	
Ventanas con vidrios de seguridad	●	
Ventana delantera corredera plegable	●	
Ventana lateral corredera (IZQ)	●	
Puerta con cerradura	●	
Caja térmica	●	
Depósito y Cenicero	●	
Visor para el sol	●	
Puerta y cabina con cerradura, una llave	●	
Palanca de mandos deslizable comandada por un mecanismo piloto	●	
Luces de la cabina		●
Alero para lluvia en la ventana delantera		●
Cubierta de cabina con techo de acero	●	
Control automático del clima		
Aire acondicionado y calefacción	●	
Desempañador	●	
Arrancador (calentador de rejilla de aire) para el tiempo frío	●	
Monitoreo centralizado		
Pantalla LCD de 8" (normal)	●	
Pantalla LCD de 8" (premium)		●
Velocidad del motor o cuentakilómetros/Acel.	●	
Medidor de la temperatura del refrigerante del motor	●	
Potencia máx	●	
Baja velocidad/Alta velocidad	●	
Ralentí automático	●	
Advertencia de sobrecarga con alarma		●
Control del Motor	●	
Obstrucción del depurador de aire	●	
Indicadores	●	
Medidores ECO	●	
Medidor de nivel de combustible	●	
Medidor de temperatura del aceite hidráulico	●	
Advertencias	●	
Error de comunicación	●	
Batería baja	●	
Reloj	●	
Seat		
Suspensión mecánica sin calefacción	●	
Suspensión mecánica con calefacción		●
Suspensión neumática ajustable sin calefacción		●
Suspensión neumática ajustable con calefacción		●
Cabin FOPS		
FOPS (estructura protectora contra caída de objetos)-ISO 10262 nivel 2		●
FOG (protección contra caída de objetos)	Protección delantera y superior	●
ISO 10262 nivel 2	Cubierta superior	●
Cabin ROPS		
ROPS (estructuras de protección antivuelco)-ISO 12117-2		●

SEGURIDAD	ESTÁNDAR	OPC.
Interrupción central de batería	●	
Cámara de vista trasera		●
AAVM (monitoreo avanzado de vista 360°)		●
Seis luces delanteras en funcionamiento (4 en la pluma, 2 en el marco delantero)	●	
Alarma de desplazamiento	●	
Luz de trabajo trasera		●
Luz del faro		●
Freno de oscilación automático	●	
Sistema de retención de la pluma	●	
Sistema de retención del brazo	●	
Válvula de bloqueo de seguridad para el cilindro de la pluma con dispositivo de aviso de sobrecarga		●
Válvula de bloqueo de seguridad para el cilindro del brazo		●
Sistema de bloqueo de oscilación		●
Dos espejos retrovisores externos	●	
ACCESORIO	ESTÁNDAR	OPC.
Booms		
6.45 m, 21' 2", mono	●	
6.45 m, 21' 2" (HD)		●
6.15 m, 20' 2" Mono		●
Arms		
2.2 m, 7' 3"		●
2.5 m, 8' 2"		●
3.2 m, 10' 6"	●	
4.05 m, 13' 3"		●
OTROS	ESTÁNDAR	OPC.
Red extraíble para limpiar el polvo del refrigerante	●	
Depósito extraíble del limpiador	●	
Prefiltro del combustible	●	
Calentador de combustible		●
Sistema de autodiagnóstico	●	
Hi MATE (sistema de administración remota)		●
Baterías (2 x 12 V x 150 AH)	●	
Bomba de llenado de combustible (50 lpm)		●
Juego de tuberías de acción simple (rompedora, etc.)		●
Juego de tuberías de acción doble (cuchara bivalva, etc.)		●
Kit de tuberías rotativas		●
Tubería de acoplamiento rápido		●
Acoplador rápido		●
Acumulador para bajar el equipo de trabajo	●	
Válvula de cambio de patrón (4 patrones)		●
Sistema de control de oscilación fina		●
Barandal de tipo general		●
Kit de herramientas		●
TREN DE RODAJE	ESTÁNDAR	OPC.
Marco inferior bajo la cubierta (adicional)		●
Marco inferior bajo la cubierta (normal)	●	
Zapatas de las orugas		
Zapatas de garra triple (600 mm, 24")	●	
Zapatas de garra triple (700 mm, 28")		●
Zapatas de garra triple (800 mm, 32")		●

* Los equipos estándar y opcional pueden variar. Contacte a su distribuidor de HYUNDAI para obtener más información. La máquina puede variar según los estándares internacionales.
 * Las fotografías pueden incluir accesorios y equipos opcionales que no estén disponibles en su zona.
 * Los materiales y especificaciones están sujetos a cambio sin una notificación de preaviso.
 * Todas las medidas británicas son redondeadas a la libra o pulgada más cercana.



MOVING YOU FURTHER

HX340SL

* La fotografía puede incluir equipamiento opcional.

HYUNDAI CONSTRUCTION EQUIPMENT

Oficina principal (oficina de ventas)
 3F, BUNDANG FIRST TOWER, 55 BUNDANG-RO, BUNDANG-GU, SEONGNAM-SI, GYEONGGI-DO,
 13591, COREA

PÓNGASE EN CONTACTO CON

www.hyundai-ce.com

2021. 05 Rev.0

Potencia bruta
 194 kW (260 HP) at 2,200 rpm

Potencia neta
 190 kW (255 HP) at 2,200 rpm

Capacidad de la cuchara
 1.44 m³ (1.88 yd³)

Peso operativo
 33,000 kg / 72,750 lb

HYUNDAI
 CONSTRUCTION EQUIPMENT

LO MÁS NUEVO Y LO MEJOR

HX340SL



LA MEJOR PRODUCTIVIDAD Y EFICIENCIA DE COMBUSTIBLE

- Nuevo control de potencia variable
- Información sobre el flujo de combustible **Opcional**
- Control de flujo del accesorio **Opcional**
- IPC (control de potencia inteligente) **Actualizar**
- Medidor ECO
- Nuevo sistema de enfriamiento con aumento del flujo de aire
- Entrada de aire más grande con rejilla



MÁS Y MEJOR DURABILIDAD

- Módulo de enfriamiento durable
- Pasador, casquillo y cuña de polímero reforzados
- Durabilidad reforzada de la estructura y los accesorios inferiores y superiores
- Placa de cubierta resistente al desgaste
- Mangueras de grado alto (alta presión)



ECONTROL FÁCIL Y OPERACIÓN CÓMODA

- Tablero amplio e inteligente
- Nuevo sistema de aire acondicionado lateral delantero
- Sistema hidráulico auxiliar proporcional **Opcional**
- Botón de acoplamiento rápido **Opcional**
- Nuevo sistema de audio



EL MEJOR ENTORNO DE SEGURIDAD

- Sistema de cámara AAVM (monitoreo avanzado de vista 360°) **Opcional**
- Hi MATE (sistema de administración remota) **Opcional**
- Soporte de suspensión de la cabina
- Sistema de bloqueo de oscilación **Opcional**
- Control de oscilación fina **Opcional**



*La fotografía puede incluir equipamiento opcional.

LA MEJOR PRODUCTIVIDAD Y EFICIENCIA DE COMBUSTIBLE

Sistema de eficiencia de combustible que permite un gran rendimiento

La serie HX cuenta con un motor ecológico de alto rendimiento que garantiza tanto la excelente eficiencia de combustible como una gran potencia. Con un rendimiento operativo excepcional, demostrado por rigurosas pruebas en diversos lugares de trabajo, responderá a las necesidades de cualquier cliente.

Pantalla un 15 % más grande, de 7 a 8 pulgadas, en la serie HX.

Más funciones y mejor resolución están disponibles con la adición de opciones premium.



IPC (control de potencia inteligente)

Actualizar

La serie HX adopta el sistema IPC mejorado. Es capaz de optimizar el flujo y la potencia de la bomba en las distintas condiciones de trabajo mediante el control individual de la bomba. Además, el diseño optimizado de la MCV y de la línea de tuberías minimiza las pérdidas de energía, como el conflujo y la pérdida de aceleración.



Control de flujo del accesorio

Opcional

La serie HX mejora el flujo de la bomba mediante el control independiente de dos bombas. Optimiza los accesorios para un ajuste eficaz del flujo en función de los accesorios (diez tipos de rompedoras y diez tipos de trituradoras), lo que permite realizar diversas operaciones que se adaptan a los entornos del sitio.

Información sobre el flujo de combustible

Opcional



Medidor Eco

El medidor Eco permite la operación económica de las máquinas. El nivel y el color del medidor muestran el par del motor y el nivel de eficiencia del combustible. Además, se muestra el estado del consumo de combustible, como la tasa media y la cantidad total de combustible consumido. El consumo de combustible por hora y por día también se puede consultar en el menú detallado.

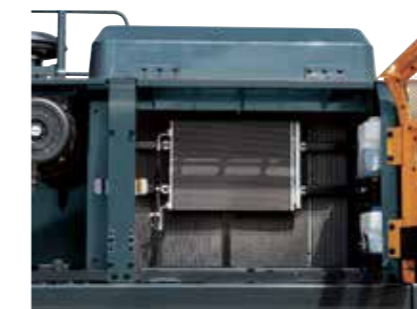

Nuevo sistema de enfriamiento con aumento del flujo de aire

Con el módulo de enfriamiento que mejora la entrada de aire, la serie HX proporciona un excelente rendimiento del enfriamiento al aumentar la disipación de calor.



Entrada de aire más grande con rejilla

El orificio de ventilación de la cubierta lateral de entrada de aire es más grande y tiene una rejilla de red fina para evitar la penetración de materiales extraños, lo que mejora la durabilidad.

Nuevo control de potencia variable

La serie HX minimiza las señales de control de entrada y salida del equipo para mejorar la eficiencia del combustible. Su modo de alimentación de tres etapas garantiza el máximo rendimiento en cualquier entorno de funcionamiento.



* **Modo P (potencia)** : Maximiza la velocidad y potencia al equipo para realizar trabajo pesado.



* **Modo S (estándar)** : Optimiza el rendimiento y la eficiencia de combustible del equipo para el trabajo de carga en general.



* **Modo E (económico)** : Mejora el sistema de control para el trabajo liviano.

La fotografía puede incluir equipamiento opcional.

MÁS Y MEJOR DURABILIDAD

Nuevo diseño exterior para mayor resistencia y seguridad

El verdadero valor de la serie HX reside en su durabilidad. La estructura sólida del marco y los accesorios muestran el valor real de la serie HX en entornos de trabajo difíciles y prometen una mayor productividad.



Módulo de enfriamiento durable

La serie HX cuenta con un módulo de enfriamiento durable que superó las pruebas más estrictas, lo que demostró la más alta productividad en entornos de trabajo difíciles.

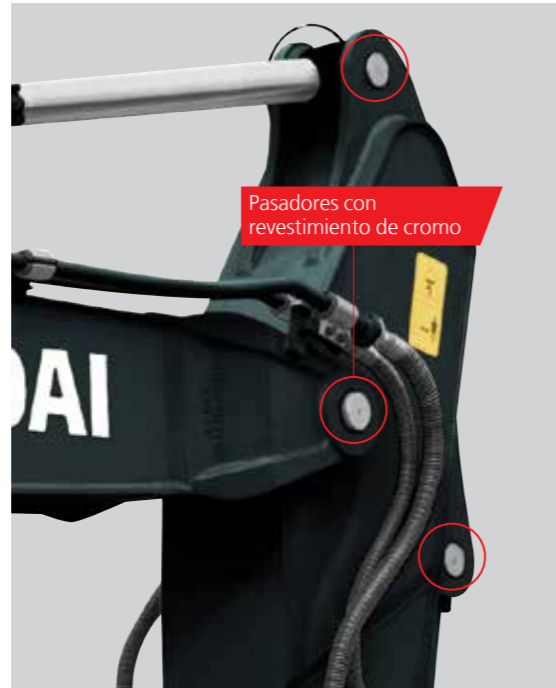

Pasadores con revestimiento de cromo

Pasador, casquillo y cuña de polímero reforzados

La serie HX mejora la lubricación de las piezas de conexión entre el equipo y los accesorios. Los espacios con los accesorios se minimizan gracias a los pasadores, casquillos y cuñas de polímero con larga vida útil y resistentes al desgaste, lo que favorece el máximo rendimiento con una durabilidad invariable.

Placa de cubierta resistente al desgaste

Se instala una placa de cubierta resistente al desgaste en el extremo del brazo para minimizar la abrasión en el conector situado entre el brazo y la cuchara. La reducción de las vibraciones de las cucharas permite un funcionamiento más estable incluso en trabajos en los que la carga es alta.



Durabilidad reforzada de la estructura y los accesorios inferiores y superiores

La estructura y los accesorios superiores e inferiores de la serie HX tienen una durabilidad superior a la exigida en el sitio, como se ha demostrado a través de numerosas pruebas, incluidas las pruebas en carretera y de simulación virtual. La resistencia al desgaste de la cuchara se ha mejorado mediante el uso de un nuevo material.

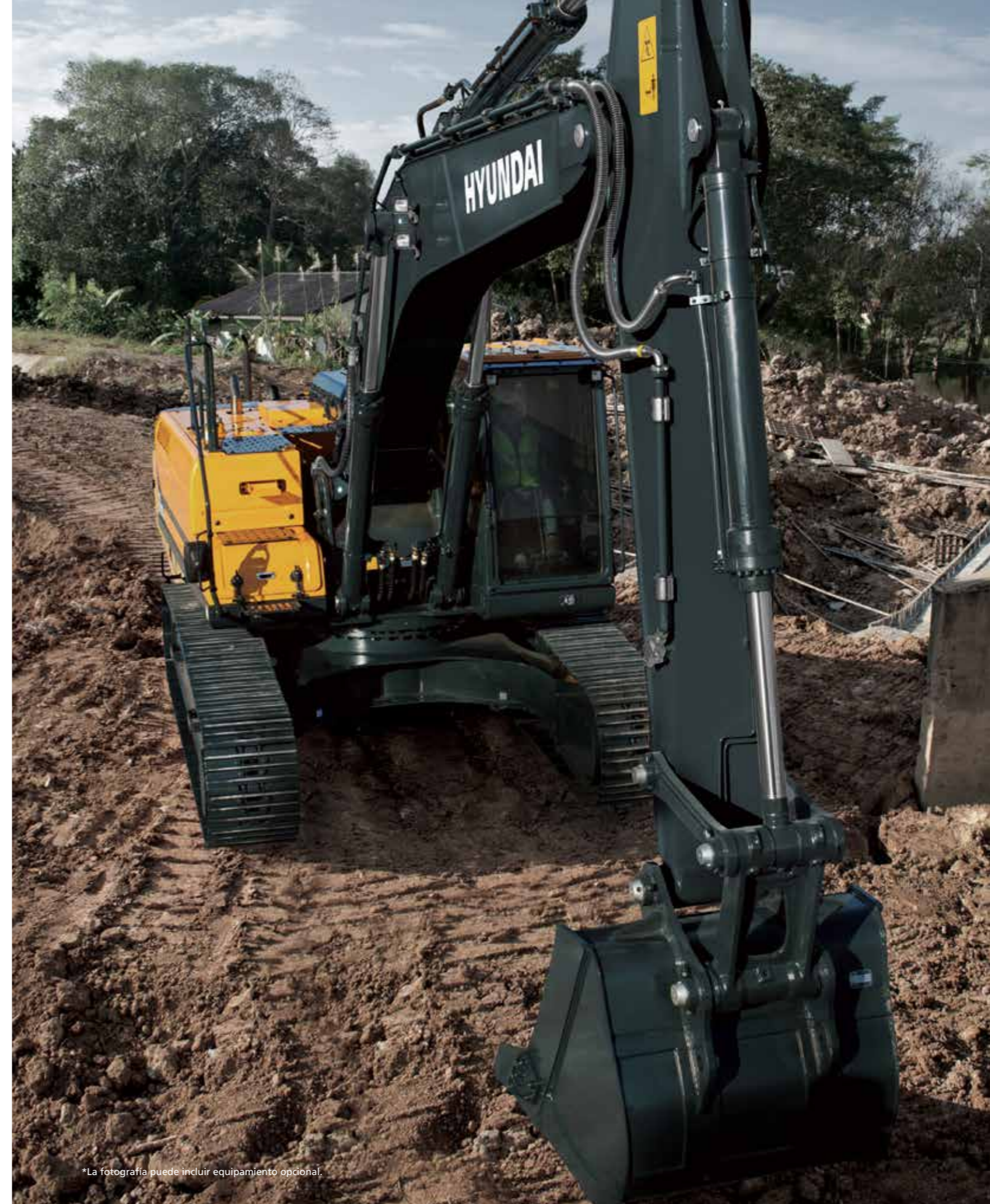

*La fotografía puede incluir equipamiento opcional.

Mangueras de grado alto (alta presión)

La serie HX utiliza mangueras de alta presión con una mayor resistencia al calor y a la presión, lo que aumenta considerablemente la durabilidad del equipo.

CONTROL FÁCIL Y OPERACIÓN CÓMODA

Panel de instrumentos mejorado para facilitar el monitoreo

Muchas funciones electrónicas se concentran en el punto más conveniente para los operadores para mejorar la eficiencia del trabajo. El sistema de infoentretenimiento altamente avanzado, producto del intenso desarrollo de la tecnología de la información de HCE, ofrece productividad y comodidad durante las tareas. La serie HX está diseñada con el operador en mente.

310 mm
(serie 95)

340 mm
(serie HX)

El espacio en cabina para conductores aumentó un **13%**
(en comparación con la serie 95)



Tablero amplio e inteligente

La pantalla táctil interactiva de 8 pulgadas de la serie HX es un 15 % más grande que la del modelo anterior. Los interruptores centralizados en la pantalla permiten al operador comprobar la temperatura fuera de la cabina.



Nuevo sistema de aire acondicionado lateral delantero

La ventilación está diseñada para que tanto el aire caliente como el frío lleguen a la cara de los operadores. Esto podría ayudar a los operadores a tener un ambiente más limpio y agradable a través de la circulación del aire interior.



Sistema hidráulico auxiliar proporcional **Opcional**

- Interruptor de control proporcional para un mejor control de la velocidad
- Mejora la comodidad de la operación



Ventilación lateral delantera

Botón de acoplamiento rápido **Opcional**

El botón de acoplamiento rápido facilita el cambio de los accesorios.

Nuevo sistema de audio

El reproductor de radio cuenta con un reproductor de MP3 basado en USB, una función de manos libres Bluetooth integrada y un micrófono incorporado para poder realizar llamadas telefónicas en el trabajo y durante el desplazamiento. El reproductor de la radio está convenientemente situado del lado derecho del operador para permitir un mejor acceso.



*La fotografía puede incluir equipamiento opcional.

EL MEJOR ENTORNO DE SEGURIDAD

Nueva cabina para mayor comodidad

El bajo nivel de ruido, las bajas vibraciones y el diseño ergonómico hacen que el espacio de la cabina sea más cómodo y agradable. Con un enfoque puesto en la seguridad y la comodidad de los operadores, la serie HX permite una inspección rápida y segura de los equipos en cualquier momento y en cualquier lugar, lo que ofrece un entorno óptimo para el trabajo de los operadores.



Sistema de cámara AAVM (monitoreo avanzado de vista 360°) **Opcional**

La serie HX cuenta con un sistema de cámaras de video AAVM de última generación para asegurar el campo de visión de los operadores en todas las direcciones, con el fin de evitar accidentes. Los operadores pueden revisar fácilmente el lugar de trabajo tanto por delante como por detrás y a la derecha y a la izquierda.



* AVM (monitoreo de vista 360°): Asegura el campo de visión en todas las direcciones mediante nueve vistas, incluyendo la vista de pájaro en 3D y la vista 2D/4CH.

* IMOD (detección inteligente de objetos en movimiento): Avisa cuando se detectan personas u objetos peligrosos dentro del radio de operación (distancia de reconocimiento: 5 m).

Hi MATE

Es práctico, fácil y valioso

El nuevo sistema de gestión remota Hi MATE de Hyundai utiliza la tecnología de satélites GPS para ofrecer a los clientes el más alto nivel de servicio y soporte de productos disponible. Hi MATE permite a los usuarios evaluar a distancia el rendimiento de la máquina, acceder a la información de diagnóstico y verificar la ubicación de la máquina con solo tocar un botón.

Cuáles son sus beneficios



Mayor productividad

Ayuda a operar la máquina eficientemente. Puede comprobar la diferencia entre las horas totales del motor y las horas reales de trabajo. Consulte la productividad de sus máquinas y planifique las soluciones necesarias para ahorrar costos. Hi MATE ofrece información de trabajo, como las horas de trabajo, las de ralentí, el consumo y el flujo de combustible.



Monitoreo fácil y conveniente

No hay mucho más que hacer para monitorear sus máquinas. Solo tiene que iniciar sesión en el sitio web o la aplicación móvil de Hi MATE. Hi MATE le permite vigilar sus máquinas cuando usted quiera y donde quiera que se encuentre.



Seguridad

Con Hi MATE, proteja sus máquinas contra robos o usos no autorizados. Si la máquina se desplaza fuera de los límites de la geocerca, recibirá alertas.

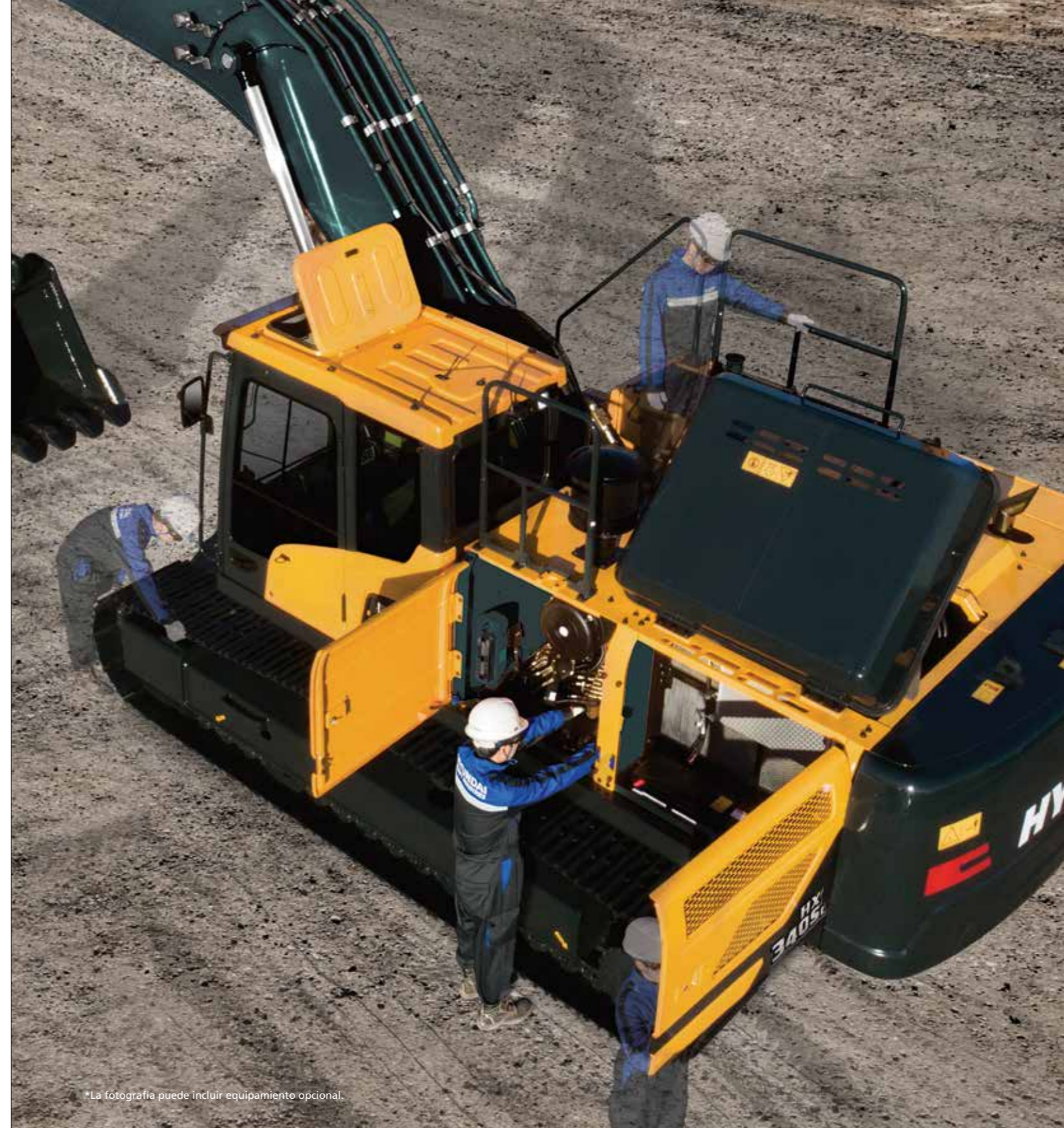

*La fotografía puede incluir equipamiento opcional.

Soporte de suspensión de la cabina

Con un diseño de baja vibración gracias al resorte helicoidal y al amortiguador dentro del soporte, el soporte de suspensión de la cabina de la serie HX reduce el ruido dentro de la cabina y mejora la durabilidad, proporcionando un espacio de operación cómodo que disminuye la fatiga de los operadores.

Sistema de bloqueo de oscilación **Opcional**

El sistema de bloqueo de oscilación sirve para mantener la estabilidad cuando es necesario limitar el movimiento de oscilación, lo que mejora la velocidad de funcionamiento y la productividad.

Control de oscilación fina **Opcional**

El control de oscilación fina se ofrece para la comodidad del cliente cuando los usuarios quieren controlar la oscilación fina.

ESPECIFICACIONES

MOTOR

Fabricante / Modelo	HYUNDAI / HM8.3
Tipo	6 cilindros, enfriado por agua, 4 ciclos, con turbocompresor, refrigerado por aire, inyección directa, motor diésel mecánicamente controlado.
Potencia bruta	194 kW (260 HP) at 2,200 rpm
Potencia neta	190 kW (255 HP) at 2,200 rpm
Potencia máx.	195 kW (261 hp) at 2,000 rpm
Par máximo	1,150 N-m (848 lb.ft) at 1,300 rpm
Desplazamiento	8.3 l (506 cu in)

SISTEMA HIDRÁULICO

BOMBA PRINCIPAL

Tipo	Bombas tándem de pistón axial de desplazamiento variable
Flujo máx.	2x306 lpm
Bomba inferior para el circuito piloto	Bomba de engranajes

Sistema de detección cruzada y bomba con ahorro de combustible.

MOTORES HIDRÁULICOS

Desplazamiento	Motor de pistón axial de dos velocidades con válvula de freno y freno de estacionamiento
Oscilación	Motor a pistón axial con freno automático

CONFIGURACIÓN DE LA VÁLVULA DE ALIVIO

Circuitos de accesorios	350 kgf/cm ² (4,980 psi)
Desplazamiento	350 kgf/cm ² (4,980 psi)
Reforzador de potencia (pluma, brazo, cuchara)	380 kgf/cm ² (5,400 psi)
Circuito de oscilación	300 kgf/cm ² (4,270 psi)
Circuito piloto	40 kgf/cm ² (570 psi)
Válvula de servicio	Instalado

CILINDROS HIDRÁULICOS

No. de cilindro diámetro X carrera	Pluma 2-Ø150x1,480 mm
	Brazo 1-Ø160x1,685 mm 1-Ø170x1,685 mm (6.15, 6.45 HD solamente)
	Cuchara 1-Ø140x1,285 mm 1-Ø145x1,285 mm (2.20 solamente)

TRANSMISIÓN Y FRENOS

Método de transmisión	Tipo completamente hidrostático
Motor de transmisión	Motor de pistón axial, diseño en la zapata
Sistema de reducción	Reductor planetario
Esfuerzo máx. en la barra	29,500 kgf (65,030 lbf)
Velocidad máx. de desplazamiento (alta/baja)	6.4 km/hr (3.98 mph) / 3.6 km/hr (2.11 mph)
Pendiente permitida de trabajo	35° (70%)
Freno de estacionamiento	Disco húmedo múltiple

CONTROL

Las palancas de mando que funcionan mediante presión piloto y pedales con palanca desmontable ofrecen una conducción sin esfuerzo y sin fatiga.

Control piloto	Dos palancas de mando con una palanca de seguridad (IZQ.): Oscilación y brazo, (DER.): Pluma y cuchara (ISO)
Desplazamiento y dirección	Dos palancas con pedales
Acelerador del motor	Eléctrico, tipo dial

SISTEMA DE OSCILACIÓN

Motor oscilante	Motor del pistón axial de desplazamiento fijo
Reducción de la oscilación	Engranaje planetario de reducción
Lubricación del cojinete de oscilación	Engrasado
Freno de oscilación	Disco húmedo múltiple
Velocidad oscilación	11.2 rpm

CAPACIDAD DEL REFRIGERANTE Y LUBRICANTE

	litros	galones de EE. UU.	galones del Reino Unido
Tanque de combustible	600	158.5	132
Refrigerante del motor	25	6.6	5.5
Aceite del motor	26.5	7.0	5.8
Dispositivo de oscilación	11	2.91	2.42
Transmisión final (c/u)	8.0 (7.8)	2.06	1.72
Sistema hidráulico (incluye el tanque)	414	109.4	91.06
Depósito hidráulico	210	55.5	46.2

TREN DE RODAJE

El marco central tipo pata en X está íntegramente soldado a los marcos reforzados de las zapatas. El tren de rodaje incluye rodillos lubricados, poleas locas, ajustadores de oruga con resortes y ruedas dentadas de amortiguación, y una cadena de orugas con zapatas de doble o triple garra.

Marco central	Tipo pata en X
Marco de oruga	Tipo caja pentagonal
Cantidad de zapatas de cada lado	48 EA
Cantidad de rodillos transportadores de cada lado	2 EA
Cantidad de rodillos de zapatas de cada lado	9 EA
Cantidad de rieles de protección de cada lado	2 EA

PESO OPERATIVO (APROXIMADO)

Peso operativo, incluyendo pluma de 6,450 mm (21' 2"), brazo de 3,200 mm (10' 6"), cuchara SAE colmada de 1,44 m³ (1,88 yd³) lubricante, refrigerante, tanque de combustible lleno, tanque hidráulico y todo el equipo estándar.

PESO OPERATIVO

Zapatas	Peso operativo		Presión del suelo
Tipo	Ancho mm (in)	kg (lb)	kgf/cm ² (psi)
Garra triple	600 (24")	HX340S L 33,000 (72,750)	0.64 (9.03)
	700 (28")	HX340S L 33,570 (74,010)	0.55 (7.88)
	800 (32")	HX340S L 33,950 (74,850)	0.49 (6.97)

SISTEMA DE AIRE ACONDICIONADO

El sistema de aire acondicionado de la máquina contiene el gas fluorado de efecto invernadero con potencial de calentamiento global R134a. (Potencial de calentamiento global: 1430)
El sistema tiene una capacidad de 0,8 kg de refrigerante que equivale a 1,14 kg de CO₂, toneladas métricas. Para más información, consulte el manual.

GUÍA DE SELECCIÓN DE CUCHARAS Y FUERZA DE EXCAVACIÓN

CUCHARAS

Todas las cucharas están soldadas con acero de alta resistencia.



SAE colmada
m³ (yd³)

1.44 (1.88)
1.74 (2.28)
2.10 (2.75)



◆ 1.44 (1.88)
◆ 1.90 (2.49)
◆ 2.30 (3.01)

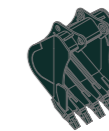

● 1.44 (1.88)
● 1.60 (2.09)
● 1.73 (2.26)
● 1.83 (2.39)
● 1.90 (2.49)

Capacidad m ³ (yd ³)	Ancho mm (pulg.)	Peso kg (lb)	Diente EA	Recomendación (ft-in)							
				6,450 Pluma de (21' 2")			6,150 (HD) Pluma de (20' 2")		6,450 (HD) Pluma de (21' 2")		
				2,500 Brazo (8' 2")	3,200 Brazo (10' 6")	4,050 Brazo (13' 3")	2,200 Brazo (7' 3")	2,500 Brazo (8' 2")	2,200 Brazo (7' 3")	2,500 Brazo (8' 2")	
1.44 (1.88)	1.25 (1.63)	1,380 (54.3")	1,150 (2,540)	5	●	●	■	●	●	●	●
1.74 (2.28)	1.50 (1.96)	1,620 (63.8")	1,260 (2,780)	6	○	■	▲	●	●	○	○
2.10 (2.75)	1.80 (2.35)	1,910 (75.2")	1,640 (3,620)	6	■	▲	x	■	■	■	■
◆ 1.44 (1.88)	1.25 (1.63)	1,470 (57.9")	1,520 (3,350)	5	●	○	■	●	●	●	●
◆ 1.90 (2.49)	1.65 (2.16)	1,600 (63.0")	1,780 (3,920)	5	■	▲	x	○	○	■	■
◆ 2.30 (3.01)	2.02 (2.64)	1,750 (68.9")	1,915 (4,220)	5	▲	x	x	■	▲	▲	▲
○ 1.44 (1.88)	1.25 (1.63)	1,470 (57.9")	1,600 (3,530)	5	●	○	x	●	●	●	●
○ 1.60 (2.09)	1.39 (1.82)	1,585 (62.4")	1,680 (3,700)	5	○	■	x	●	●	○	○
○ 1.73 (2.26)	1.50 (1.96)	1,710 (67.3")	1,750 (3,860)	5	○	■	x	○	○	○	○
○ 1.83 (2.39)	1.59 (2.08)	1,765 (69.5")	1,850 (4,080)	5	■	▲	x	○	○	■	■
○ 1.90 (2.49)	1.65 (2.16)	1,600 (63.0")	1,980 (4,370)	5	■	▲	x	○	■	■	■

◆ Cuchara para trabajo pesado

○ Cuchara para trabajo pesado con rocas

● : Aplicable para materiales con densidad de 2,100 kgf/m³ (3,500 lbf / yd³) o menos
○ : Aplicable para materiales con densidad de 1,800 kgf/m³ (3,000 lbf / yd³) o menos
■ : Aplicable para materiales con densidad de 1,500 kgf/m³ (2,500 lbf / yd³) o menos
▲ : Aplicable para materiales con densidad de 1,200 kgf/m³ (2,000 lbf / yd³) o menos
x : No recomendado

ACCESORIO

Las plumas y los brazos están soldados a baja tensión, con diseño de sección totalmente cuadrado. Hay disponibles plumas de 6,150 mm (20' 2"), 6,450 mm (21' 2") y brazos de 2,200 mm (7' 3"), 2,500 mm (8' 2"), 3,200 mm (10' 6"), 4,050 mm (13' 3"), la cuchara de Hyundai está soldada y cuenta con implementos de acero de alta resistencia.

FUERZA DE EXCAVACIÓN

Pluma	Longitud	mm (ft,pulg.)	6,450 (21' 2")			6,150 (20' 2") (HD), 6,450 (21' 2") (HD)		Observación
			Peso kg (lb)	3,030 (6,680)		3,470 (7,650)		
Brazo	Largo	mm (ft'in)	2,500 (8' 2")	3,200 (10' 6")	4,050 (13' 3")	2,200 (7' 3")	2,500 (8' 2")	
			Peso kg (lb)	1,650 (3,640)	1,770 (3,900)	1,870 (4,120)	1,560 (3,440)	
Fuerza de excavación de la cuchara	SAE	kN	187.3 [203.4]	188.3 [204.5]	189.3 [205.5]	200.1 [217.2]	187.3 [203.4]	[]: Amplificador de voltaje
		kgf	19,100 [20,740]	19,200 [20,850]	19,300 [20,950]	20,400 [22,150]	19,100 [20,740]	
		lbf	42,110 [45,720]	42,330 [45,970]	42,550 [46,190]	44,970 [48,830]	42,110 [45,720]	
	ISO	kN	215.7 [234.3]	216.7 [235.3]	217.7 [236.3]	230.5 [250.2]	215.7 [234.3]	
		kgf	22,000 [23,890]	22,100 [23,990]	22,200 [24,100]	23,500 [25,510]	22,000 [23,890]	
		lbf	48,500 [52,670]	48,720 [52,890]	48,940 [53,130]	51,810 [56,240]	48,500 [52,670]	
Fuerza de empuje del brazo	SAE	kN	175.5 [190.5]	140.2 [152.3]	118.7 [128.9]	220.7 [239.6]	198.1 [215.1]	
		kgf	17,900 [19,430]	14,300 [15,530]	12,100 [13,140]	22,500 [24,430]	20,200 [21,930]	
		lbf	39,460 [42,840]	31,530 [34,240]	26,680 [28,970]	49,600 [53,860]	44,530 [48,350]	
	ISO	kN	184.4 [200.2]	145.1 [157.6]	123.6 [134.2]	231.4 [251.3]	207.9 [225.8]	
		kgf	18,800 [20,410]	14,800 [16,070]	12,600 [13,680]	23,600 [25,620]	21,200 [23,020]	
		lbf	41,450 [45,000]	32,630 [35,430]	27,780 [30,160]	52,030 [56,480]	46,740 [50,750]	

Nota : El peso de la pluma incluye el cilindro del brazo, la tubería y el pasador
El peso del brazo incluye el cilindro de la cuchara, la articulación y el pasador

DIMENSIONES Y RANGO DE FUNCIONAMIENTO

DIMENSIONES DE LA HX340S L

PLUMA de 6,45 m (21' 2"), 6,15 m (20' 2") y BRAZO de 2,2 m (7' 3"), 2,5 m (8' 2"), 3,2 m (10' 6"), 4,5 m (13' 3")

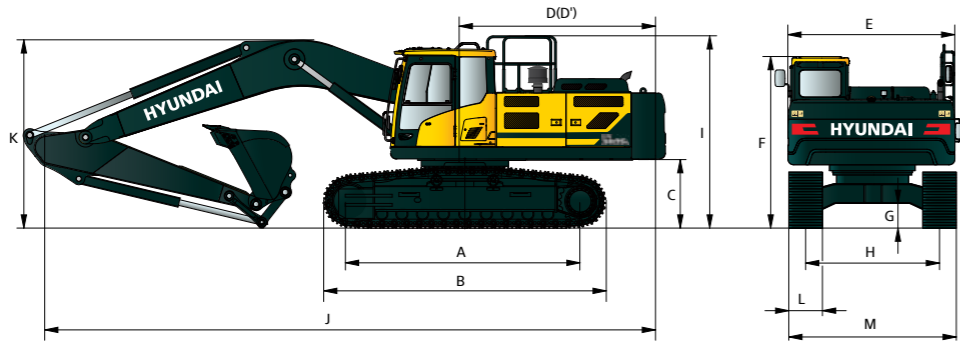

A	Distancia entre engranajes desplazantes	4,030 (13' 3")
B	Longitud total de la oruga	4,940 (16' 2")
*C	Distancia libre al suelo del contrapeso	1,200 (3' 11")
D	Radio de giro trasero	3,570 (11' 9")
D'	Longitud del extremo trasero	3,510 (11' 6")
E	Ancho total de la estructura superior	2,980 (9' 9")
*F	Altura general de la cabina	3,145 (10' 4")
G	Distancia libre al suelo mínima	500 (1' 8")
H	Calibre de la oruga	2,680 (8' 10")
*I	Altura total del barandal (Opt)	3,350 (11' 0")

* Esta figura incluye el tamaño de las garras.

Longitud de la pluma	Unidad : mm (ft-in)		
	6,450 (21' 2")	6,150 (HD) (20' 2")	6,450 (HD) (21' 2")
Longitud del brazo	2,500 (8' 2")	3,200 (10' 6")	4,050 (13' 3")
J Longitud total	11,340 (37' 2")	11,220 (36' 10")	11,200 (36' 9")
*K Altura total de la pluma	3,540 (11' 7")	3,360 (11' 0")	3,880 (12' 9")
L Ancho de la zapata de oruga	600 (24")	700 (28")	800 (32")
M Ancho total HX340S L	3,280 (10' 9")	3,380 (11' 1")	3,480 (11' 5")

RANGO DE TRABAJO DE LA HX340S L

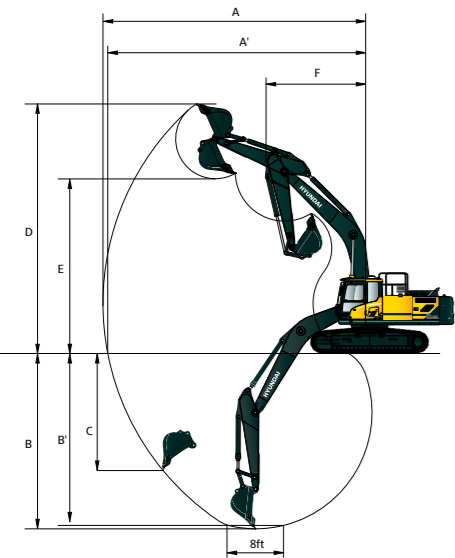

Longitud de la pluma	Unit : mm (ft-in)		
	6,450 (21' 2")	6,150 (HD) (20' 2")	6,450 (HD) (21' 2")
Longitud del brazo	2,500 (8' 2")	3,200 (10' 6")	4,050 (13' 3")
A Límite máx. de excavación	10,500 (34' 5")	11,150 (36' 7")	11,950 (39' 2")
A' Límite máx. de excavación en suelo	10,290 (33' 9")	10,950 (35' 11")	11,770 (38' 7")
B Profundidad máx. de excavación	6,660 (21' 10")	7,360 (24' 2")	8,210 (26' 11")
B' Profundidad máx. de excavación (nivel 8')	6,450 (21' 2")	7,200 (23' 7")	8,080 (26' 6")
C Profundidad máx. de excavación de pared vertical	5,660 (18' 7")	6,330 (20' 9")	7,240 (23' 9")
D Altura máx. de excavación	10,050 (33' 0")	10,360 (34' 0")	10,780 (35' 4")
E Altura máx. de descarga	6,950 (22' 10")	7,260 (23' 10")	7,670 (25' 2")
F Radio mín. de giro	4,440 (14' 7")	4,360 (14' 4")	4,290 (14' 1")

CAPACIDAD DE ELEVACIÓN

Capacidad con carga por delante Potencia lateral o 360 grados

HX340S L

Pluma de 6.45 m (21' 2"), brazo de 2.5 m (8' 2") equipado con zapata de garra triple de 600 mm (24") y 6,600 kg (14,550 lb) de contrapeso.

Altura del punto de elevación m (ft)	Radio del punto de elevación								Alcance máx.		
	3.0 m (9.8 ft)		4.5 m (14.8 ft)		6.0 m (19.7 ft)		7.5 m (24.6 ft)		Capacidad	Alcance	
	↕	↔	↕	↔	↕	↔	↕	↔	↕	↔	
7.5 m (24.6 ft)	kg								*8,810	7,970	6.93
6.0 m (19.7 ft)	kg								*19,420	17,570	(22.7)
4.5 m (14.8 ft)	kg								*8,710	6,340	7.90
3.0 m (9.8 ft)	kg								*19,200	13,980	(25.9)
1.5 m (4.9 ft)	kg								*9,200	6,760	8.49
0.0 m (0.0 ft)	kg								*20,280	14,900	(27.9)
-1.5 m (-4.9 ft)	kg								*12,160	8,970	8.79
-3.0 m (-9.8 ft)	kg								*26,810	19,780	(28.8)
-4.5 m (-14.8 ft)	kg								*13,390	8,570	8.82
0.0 m (0.0 ft)	kg								29,520	18,890	(28.9)
-1.5 m (-4.9 ft)	kg								*15,210	12,680	8.58
-3.0 m (-9.8 ft)	kg								*33,530	27,950	(28.2)
-4.5 m (-14.8 ft)	kg								*18,300	12,740	8.06
0.0 m (0.0 ft)	kg								*40,340	28,090	(26.4)
-1.5 m (-4.9 ft)	kg								*16,590	12,940	7.19
-3.0 m (-9.8 ft)	kg								*36,570	28,530	(23.6)
-4.5 m (-14.8 ft)	kg								*13,240	*13,240	5.80
0.0 m (0.0 ft)	kg								*29,190	*29,190	(19.0)

Pluma de 6.45 m (21' 2"), brazo de 3.2 m (10' 6") equipado con zapata de garra triple de 600 mm (24") y 6,600 kg (14,550 lb) de contrapeso.

Altura del punto de elevación m (ft)	Radio del punto de elevación										Alcance máx.				
	3.0 m (9.8 ft)		4.5 m (14.8 ft)		6.0 m (19.7 ft)		7.5 m (24.6 ft)		9.0 m (29.5 ft)		Capacidad	Alcance			
	↕	↔	↕	↔	↕	↔	↕	↔	↕	↔	↕	↔			
7.5 m (24.6 ft)	kg												*5,610	*5,610	7.74
6.0 m (19.7 ft)	kg												*12,370	*12,370	(25.4)
4.5 m (14.8 ft)	kg												*5,430	*5,430	8.62
3.0 m (9.8 ft)	kg												*11,970	*11,970	(28.3)
1.5 m (4.9 ft)	kg												*5,450	4,920	9.17
0.0 m (0.0 ft)	kg												*12,020	10,850	(30.1)
-1.5 m (-4.9 ft)	kg												*5,650	4,590	9.44
-3.0 m (-9.8 ft)	kg												*12,460	10,120	(31.0)
-4.5 m (-14.8 ft)	kg												*6,050	4,480	9.47
0.0 m (0.0 ft)	kg												*13,340	9,880	(31.1)
-1.5 m (-4.9 ft)	kg												*6,720	4,570	9.25
-3.0 m (-9.8 ft)	kg												*14,820	10,080	(30.4)
-4.5 m (-14.8 ft)	kg												7,440	4,900	8.77
0.0 m (0.0 ft)	kg												16,400	10,800	(28.8)
-1.5 m (-4.9 ft)	kg												8,580	5,640	7.98
-3.0 m (-9.8 ft)	kg												18,920	12,430	(26.2)
-4.5 m (-14.8 ft)	kg												*9,570	7,260	6.76
0.0 m (0.0 ft)	kg												*21,100	16,010	(22.2)

Pluma de 6.45 m (21' 2"), brazo de 4.05 m (13' 3") equipado con zapata de garra triple de 600 mm (24") y 6,600 kg (14,550 lb) de contrapeso.

Altura del punto de elevación m (ft)	Radio del punto de elevación										Alcance máx.				
	1.5 m (4.9 ft)		3.0 m (9.8 ft)		4.5 m (14.8 ft)		6.0 m (19.7 ft)		7.5 m (24.6 ft)		9.0 m (29.5 ft)		Capacidad	Alcance	
	↕	↔	↕	↔	↕	↔	↕	↔	↕	↔	↕	↔	↕	↔	
9.0m (29.5ft)	kg												*4,520	*4,520	7.55
7.5 m (24.6 ft)	kg												*9,960	*9,960	(24.8)
6.0 m (19.7 ft)	kg												*4,190	*4,190	8.72
4.5 m (14.8 ft)	kg												*9,240	*9,240	(28.6)
3.0 m (9.8 ft)	kg												*4,060	*4,060	9.50
1.5 m (4.9 ft)	kg												*8,950	*8,950	(31.2)
0.0 m (0.0 ft)	kg												*8,970	*8,970	(32.8)
-1.5 m (-4.9 ft)	kg												*4,200	3,980	10.25
-3.0 m (-9.8 ft)	kg												*9,260	8,770	(33.6)
-4.5 m (-14.8 ft)	kg												*4,450	3,880	10.28
0.0 m (0.0 ft)	kg												*9,810	8,550	(33.7)
-1.5 m (-4.9 ft)	kg												*4,870	3,930	10.08
-3.0 m (-9.8 ft)	kg												*10,740	8,660	(33.1)
-4.5 m (-14.8 ft)	kg												*5,560	4,170	9.64
0.0 m (0.0 ft)	kg												*12,260	9,190	(31.6)
-1.5 m (-4.9 ft)	kg												*6,720	4,660	8.92
-3.0 m (-9.8 ft)	kg												*14,820	10,270	(29.3)
-4.5 m (-14.8 ft)	kg												8,690	5,660	7.86
-6.0m (-19.7ft)	kg												*19,490	17,810	(20.5)

- La capacidad de elevación se basa en la norma ISO 10567.
- La capacidad de elevación de la serie Robex no excede el 75 % de la carga de volcado con la máquina en suelo firme y nivelado o el 87 % de la capacidad hidráulica total.
- El punto de elevación es el perno de montaje de la cuchara en el brazo (sin masa de la cuchara).
- (*) indica la carga limitada por la capacidad hidráulica.

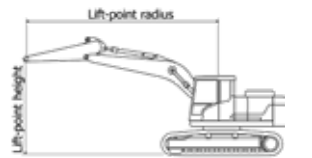

CAPACIDAD DE ELEVACIÓN

Capacidad con carga por delante Potencia lateral o 360 grados

HX340S L HD

Pluma de 6.15m (20' 2"), brazo de 2.2 m (7' 3") equipado con zapata de garra triple de 600 mm (24") y 6,600 kg (14,550 lb) de contrapeso.

Altura del punto de elevación m (ft)	Radio del punto de elevación								Alcance máx.			
	3.0 m (9.8 ft)		4.5 m (14.8 ft)		6.0 m (19.7 ft)		7.5 m (24.6 ft)		Capacidad	Alcance		
7.5 m (24.6 ft)	kg											
	lb											
6.0 m (19.7 ft)	kg											
	lb											
4.5 m (14.8 ft)	kg											
	lb											
3.0 m (9.8 ft)	kg											
	lb											
1.5 m (4.9 ft)	kg											
	lb											
0.0 m (0.0 ft)	kg											
	lb											
-1.5 m (-4.9 ft)	kg											
	lb											
-3.0 m (-9.8 ft)	kg											
	lb											
-4.5 m (-14.8 ft)	kg											
	lb											

Pluma de 6.15 m (20' 2"), brazo de 2.5 m (8' 2") equipado con zapata de garra triple de 600 mm (24") y 6,600kg (14,550 lb) de contrapeso.

Altura del punto de elevación m (ft)	Radio del punto de elevación								Alcance máx.			
	3.0 m (9.8 ft)		4.5 m (14.8 ft)		6.0 m (19.7 ft)		7.5 m (24.6 ft)		Capacidad	Alcance		
7.5 m (24.6 ft)	kg											
	lb											
6.0 m (19.7 ft)	kg											
	lb											
4.5 m (14.8 ft)	kg											
	lb											
3.0 m (9.8 ft)	kg											
	lb											
1.5 m (4.9 ft)	kg											
	lb											
0.0 m (0.0 ft)	kg											
	lb											
-1.5 m (-4.9 ft)	kg											
	lb											
-3.0 m (-9.8 ft)	kg											
	lb											
-4.5 m (-14.8 ft)	kg											
	lb											

- La capacidad de elevación se basa en la norma ISO 10567.
- La capacidad de elevación de la serie Robex no excede el 75 % de la carga de volcado con la máquina en suelo firme y nivelado o el 87 % de la capacidad hidráulica total.
- El punto de elevación es el perno de montaje de la cuchara en el brazo (sin masa de la cuchara).
- (*) indica la carga limitada por la capacidad hidráulica.

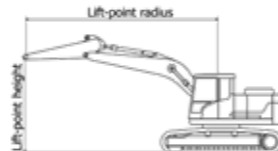

CAPACIDAD DE ELEVACIÓN

Capacidad con carga por delante Potencia lateral o 360 grados

HX340S L HD

Pluma de 6.45m (21' 2"), brazo de 2.2 m (7' 3") equipado con zapata de garra triple de 600 mm (24") y 6,600 kg (14,550 lb) de contrapeso.

Altura del punto de elevación m (ft)	Radio del punto de elevación								Alcance máx.			
	3.0 m (9.8 ft)		4.5 m (14.8 ft)		6.0 m (19.7 ft)		7.5 m (24.6 ft)		Capacidad	Alcance		
7.5 m (24.6 ft)	kg											
	lb											
6.0 m (19.7 ft)	kg											
	lb											
4.5 m (14.8 ft)	kg											
	lb											
3.0 m (9.8 ft)	kg											
	lb											
1.5 m (4.9 ft)	kg											
	lb											
0.0 m (0.0 ft)	kg											
	lb											
-1.5 m (-4.9 ft)	kg											
	lb											
-3.0 m (-9.8 ft)	kg											
	lb											
-4.5 m (-14.8 ft)	kg											
	lb											

Pluma de 6.45 m (21' 2"), brazo de 2.5 m (8' 2") equipado con zapata de garra triple de 600 mm (24") y 6,600kg (14,550 lb) de contrapeso.

Altura del punto de elevación m (ft)	Radio del punto de elevación								Alcance máx.			
	3.0 m (9.8 ft)		4.5 m (14.8 ft)		6.0 m (19.7 ft)		7.5 m (24.6 ft)		Capacidad	Alcance		
7.5 m (24.6 ft)	kg											
	lb											
6.0 m (19.7 ft)	kg											
	lb											
4.5 m (14.8 ft)	kg											
	lb											
3.0 m (9.8 ft)	kg											
	lb											
1.5 m (4.9 ft)	kg											
	lb											
0.0 m (0.0 ft)	kg											
	lb											
-1.5 m (-4.9 ft)	kg											
	lb											
-3.0 m (-9.8 ft)	kg											
	lb											
-4.5 m (-14.8 ft)	kg											
	lb											

- La capacidad de elevación se basa en la norma ISO 10567.
- La capacidad de elevación de la serie Robex no excede el 75 % de la carga de volcado con la máquina en suelo firme y nivelado o el 87 % de la capacidad hidráulica total.
- El punto de elevación es el perno de montaje de la cuchara en el brazo (sin masa de la cuchara).
- (*) indica la carga limitada por la capacidad hidráulica.

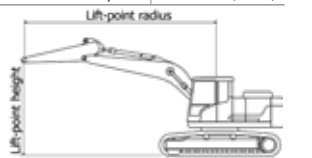

MEMO